

# Tracteurs pour spécialistes.

## *COMPACT*



  
**CARRARO**  
Tractors Built for the Best™

# ARMELLIÉ

*Vente, réparation et location de matériels professionnels  
viticoles, espaces verts et agricoles*

[www.armellie.com](http://www.armellie.com)

17 ZA de Verlieu - 42410 CHAVANAY  
Tel : 04 74 87 21 50 - Fax : 04 74 87 04 50  
contact@armellie.fr

# Nos modèles Compact



## Largeur minimale et maximale tracteurs

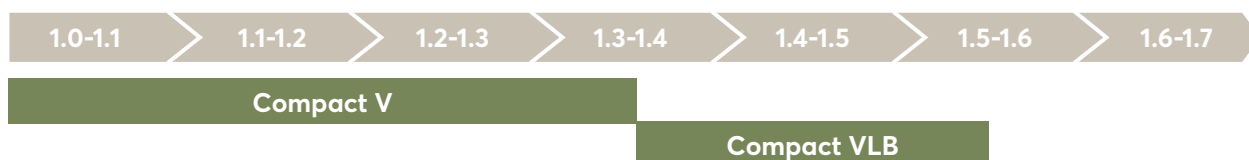

### Compact V

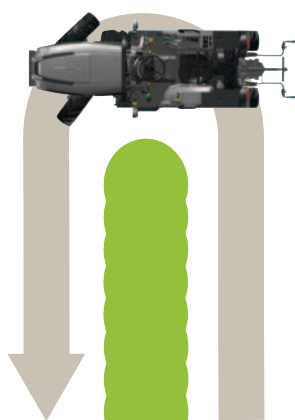

#### C'est ce qu'il manque sur le marché !

Sa largeur minimale de **1 mètre** le rend unique et idéal dans les zones avec des vignes de très haute qualité à rangs très étroits.

Sa **capacité de virage** en fin de rang lui permet de rivaliser avec les tracteurs isodiamétriques avec l'avantage d'une traction et d'une stabilité accrues avec des charges remorquées.

Le **riche équipement hydraulique** le rend particulièrement adapté aux cultures hautement mécanisées, rendant le véhicule extrêmement professionnel et performant.

### Compact VLB

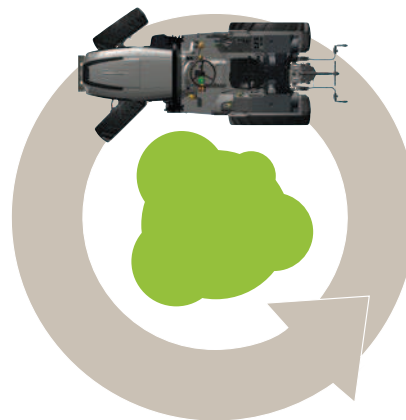

Tracteur conçu pour travailler dans les **cultures sur treille, pergola et semi-pergola**.

Son **barycentre bas** garantit également un abaissement du siège du conducteur et du capot. De plus, les garde-boue sont réglables en fonction du rayon de la roue arrière.

L'**empattement court** combiné à une étude minutieuse des encombrements de braquage en font un tracteur extrêmement maniable et précis dans les opérations de virage en fin de rang.

Bien qu'appelé Compact, c'est un **tracteur comparable aux modèles de gamme supérieure** grâce au riche équipement dont il dispose.

MODÈLE	60	70	75
Puissance maximale ISO kW	45	50	55
Puissance maximale ISO ch	61	68	75
Régime couple maximal tr/min	2.600	2.600	2.600

MODÈLE	V	VLB
<b>Moteur</b>		
Moteur, constructeur	DEUTZ TCD 2.2 l - 3 cilindri/ STAGE V	DEUTZ TCD 2.2 l - 3 cilindri/ STAGE V
Volume du réservoir carburant	58 l	58 l
Échappement	Horizontal	Horizontal
<b>Transmission</b>		
24+24 Mécanique hi-lo synchro shift	30km/h	40km/h
24+12 Power reverser/hydraulic high-low	30km/h	40km/h
12+12 Mécanique synchro shift	30km/h	30km/h
Prise di force	Mécanique avec servocommande pour transmissions 12+12 et 24+24 Électro-hydraulique pour transmission 24+12	
Vitesse	540/540e – 540-1000	540/540e – 540-1000
<b>Embrayage</b>		
Indépendant, à sec,	11" pour transmissions 12+12 et 24+24	11" pour transmissions 12+12 et 24+24
À bain d'huile	pour transmission 24+12	pour transmission 24+12
<b>Freins</b>		
Commande	Mécanique et hydraulique, 8 disques à bain d'huile	Mécanique et hydraulique, 8 disques à bain d'huile
<b>Bolcage différentiel</b>		
Type	Arrière mécanique avec engagement électro-hydraulique	Arrière mécanique avec engagement électro-hydraulique
<b>Essieu avant</b>		
Angle de braquage maximal	55°	55°
Angle d'oscillation	6°	6°
Distance brides	925 mm	1155 mm
Engagement 4WD	Électrohydraulique Différentiel avec limit slip	Électrohydraulique Différentiel avec limit slip
<b>Essieu arrière</b>		
Réducteur	À axes parallèles avec rapport 4.9:1	Épicycloïdal avec rapport 6:1
Distance brides	892 mm	892 mm
<b>Circuit hydraulique</b>		
Débit pompe (l/min)	50 + 30 l/min	50 + 30 l/min
Distributeurs	2 Distributeurs: 1 simple/double effet + 1 double effet avec cliquet 3 Distributeurs: 1 simple/double effet + 2 double effet avec cliquet	
<b>Attelage trois points et relevage arrière</b>		
Capacité maximale de levage	1800 kg	1800 kg
Levage	À commande électronique	
Parallèle	À rotule, fixes, Cat. 1 À rotule, réglables, Cat. 1/1N À raccord rapide, fixes, Cat. 1/1N	
<b>Lests avant</b>		
	80 kg sur le support avant-Train + 10x25 kg (option)	80 kg sur le support avant-Train + 10x25 kg (option)
<b>Poste de conduite plateforme</b>		
Plateforme	Suspendue, sur 4 silentblocs	
Arceau de sécurité	Avant rabattable	

## Compact V

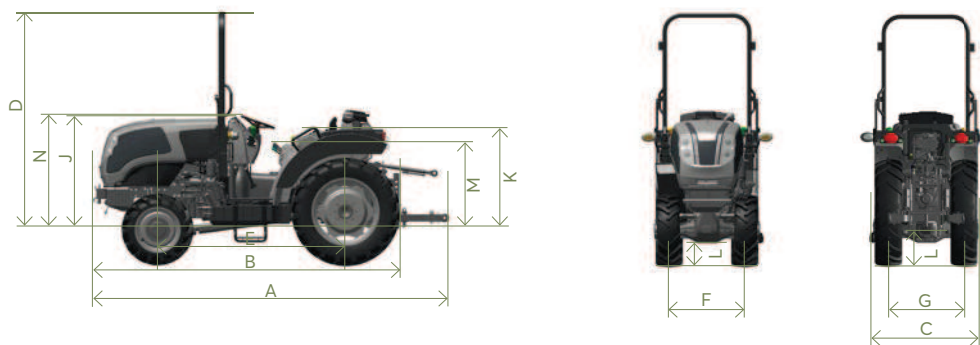

## Compact VLB

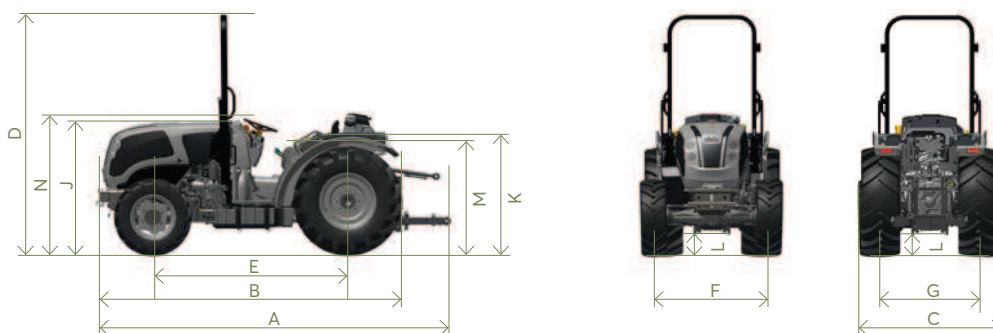

DIMENSIONS		V	VLB
	Dimensions avec roues avant	200/70 R16	240/70 R16
	Dimensions avec roues arrière	250/85 R24	360/70 R20
A	Longueur hors tout	3.456 mm	3.456 mm
B	Longueur support lestages avant/roues arrières	2.965 mm	2.945 mm
C	Hors tout maxi et mini	1.340 mm / 1.005mm	1.460 mm / 1.360 mm
D	Hauteur à l'arceau de sécurité levé	2.425 mm	2.330 mm
E	Empattement	1.800 mm	1.900 mm
F	Voie avant	1.060 mm / 740 mm	1.193 mm / 1.100 mm
G	Voie arrière	1.075 mm / 736 mm	1.040 mm / 950 mm
H	Largeur intérieure garde-boue	450 mm	520 mm
I	Largeur extérieure garde-boue	1.000 mm	1.070 mm
J	Hauteur maximale capot	1.400 mm	1.272 mm
K	Hauteur garde-boue	1.260 mm	1.130 mm
L	Garde au sol avant et arrière	220 mm / 310 mm	245 mm / 180 mm
M	Hauteur poste de conduite (assise siège)	1.200 mm	1.070 mm
N	Hauteur volant	1.435 mm	1.300 mm
Poids tot.	Sans conducteur et sans lests avant	2.200 KG	2.200 KG
	Association pneus en option	Ant. 240/70 R16 Post. 360/70 R24	Ant. 280/70 R16 Post. 360/70 R24

Les données contenues dans cette brochure sont à fournir à simple titre indicatif ; les modèles décrits sont sujets à des modifications de la part du constructeur sans aucun préavis. Les dessins et photographies peuvent faire référence à des équipements en option ou à des aménagements destinés à d'autres pays. Pour toute information supplémentaire, s'adresser à notre réseau de vente.